

# GROUPES MOTO-VENTILATEUR



Sens de rotation - A



Sens de rotation - B

## FDA - Groupe moto-ventilateur hélicoïde à rotor extérieur sans platine

### UTILISATION

Groupe moto-ventilateur hélicoïde à rotor extérieur pour climatisation, refroidissement d'armoires, groupes pompes à chaleur  
Toute utilisation industrielle, agricole ou tertiaire

extérieur 230 V mono ou 400 V tri (mono tension 400 V uniquement), 50 Hz, monté sur roulements à bille. Classe B. IP 44  
Connection : boîte à bornes  
Température ambiante : -15°C à +40 °C  
Vitesse moteur : 4 pôles ou 6 pôles selon modèle

### CONSTRUCTION

Grille en acier laqué avec pattes de fixation  
Hélice en tôle d'acier laqué. Moteur à rotor

**Sens de l'air : V de l'hélice vers la grille  
A de la grille vers l'hélice**

## 230 V monophasé

### 1500 t/min - 4 pôles

TYPE	Vitesse t/mn	Débit m³/h	Puis. W	Intensité Amp.	Son. dB(A)	Poids Kg	Rotation A		Rotation B	
							CODE	P.u. HT €	CODE	P.u. HT €
<b>FDA 300 4M</b>	1380	1885	75	0.32	59	3.4	324 159	<b>137,71</b>	324 442	<b>137,71</b>
<b>FDA 350 4M</b>	1380	3200	150	0.70	62	4.8	324 167	<b>181,81</b>	324 450	<b>181,81</b>
<b>FDA 400 4M</b>	1380	4500	180	0.80	68	5.5	324 183	<b>205,07</b>	324 477	<b>205,07</b>
<b>FDA 450 4M</b>	1380	5600	250	1.13	70	7.0	324 205	<b>224,47</b>	324 493	<b>224,47</b>
<b>FDA 500 4M</b>	1300	6300	400	1.78	72	9.8	324 221	<b>313,45</b>	324 515	<b>313,45</b>
<b>FDA 550 4M</b>	1300	8500	510	2.10	75	10.8	324 248	<b>425,68</b>	324 531	<b>425,68</b>

### 1000 t/min - 6 pôles

<b>FDA 400 6M</b>	950	3200	118	0.53	58	5.5	324 191	<b>196,96</b>	324 485	<b>196,96</b>
<b>FDA 450 6M</b>	950	4700	160	0.75	59	7.0	324 213	<b>212,78</b>	324 507	<b>212,78</b>
<b>FDA 500 6M</b>	900	5800	300	1.20	70	9.8	324 234	<b>336,21</b>	324 523	<b>336,21</b>

## 400 V triphasé

### 1500 t/min - 4 pôles

TYPE	Vitesse t/mn	Débit m³/h	Puis. W	Intensité Amp.	Son. dB(A)	Poids Kg	Rotation A		Rotation B	
							CODE	P.u. HT €	CODE	P.u. HT €
<b>FDA 400 4T</b>	1380	4500	180	0.45	68	5.5	324 329	<b>205,07</b>	324 612	<b>205,07</b>
<b>FDA 450 4T</b>	1380	5600	250	0.66	70	7.0	324 345	<b>224,47</b>	324 639	<b>224,47</b>
<b>FDA 500 4T</b>	1300	6300	400	0.70	72	9.8	324 361	<b>313,45</b>	324 655	<b>313,45</b>
<b>FDA 550 4T</b>	1300	8500	510	0.96	75	10.8	324 388	<b>425,68</b>	324 671	<b>425,68</b>

### 1000 t/min - 6 pôles

<b>FDA 400 6T</b>	950	3200	118	0.30	58	5.5	324 337	<b>196,96</b>	324 620	<b>196,96</b>
<b>FDA 450 6T</b>	950	4700	160	0.75	59	7.0	324 353	<b>212,78</b>	324 647	<b>212,78</b>
<b>FDA 500 6T</b>	900	5800	300	0.55	70	9.8	324 374	<b>336,21</b>	324 663	<b>336,21</b>

## Dimensions (mm)

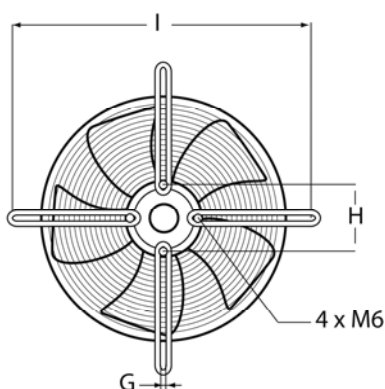
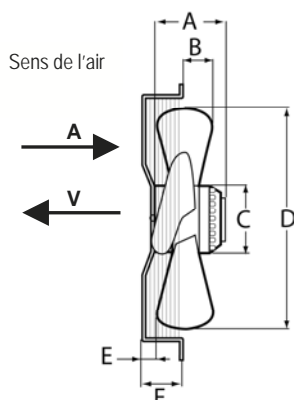

TYPE	A	B	C	D	E	F	G	H	I
<b>FDA 300</b>	83	12	92	300	21	80	7	58	360
<b>FDA 350</b>	108	30	102	350	30	80	8.5	90	422
<b>FDA 400</b>	120	38	102	400	30	80	8.5	90	470
<b>FDA 450</b>	129	40	102	450	30	80	8.5	90	522
<b>FDA 500</b>	129	40	136	500	30	95	9.5	120	570
<b>FDA 550</b>	145	40	136	550	30	95	9.5	120	700